

Pallet Wrapping Machine

XOMS



Specifications

Brand	Smart Wasp	Model	XOMS
Load Weight	Maximum 2000KG	Soft Start & Stop	Included
Turntable Speed	0~12 RPM/min	Intelligent Alarm	Included
Wrapping Speed	30 loads/hour	Stop At Original	Included
Column Height	2400mm	Turntable Lock	Included
Packing Height	2000mm	Cut Film	Manual
Turntable Height	82.2mm	Fix Film <u>On</u> Pallet	Manual
Turntable Size	1500mm	PLC	PCBA
Up & Down Speed	0.5~5.5m/min	Inverter	PCBA
Film Width	500mm	Sensor Switch	SICK
Film Paper Core	76mm	Touch Screen	Smart Wasp
Machine Power	1.2KW	Motor	Smart Wasp
Voltage	220V-240V/50/60HZ Single-Phase	Safety Device	Film Carriage Bottom Safety Sensor
Machine Weight	530KG	Industrial Appearance	Metal Plate
Machine Size	2435*1650*2424mm (L*W*H)	Certificate	CE

1 第一视角投影

12.5/其余: √

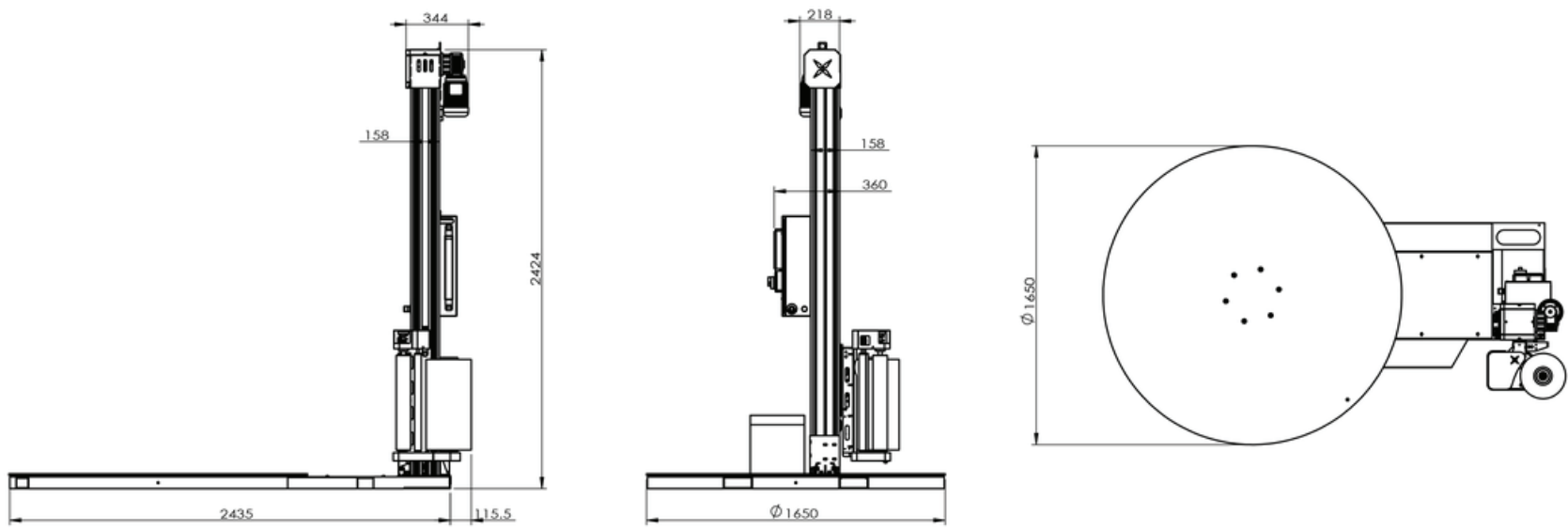

技术要求:
1、去除毛刺

注:
1、除特殊标注外全周倒角C0.5
△: 必检重要尺寸
有疑必问(单位:mm);
2、未注形位公差按国标GB/T1184-1996。

1		更改文件号及内容		签字/日期		单位: mm	案件名称	江苏小黄蜂智	
标记处数						材料	物料类型	能科技有限公司	
注: 未注形位公差按GB/T 1184-1996, △为必检重要尺寸。						材质 <未指定>	处理方式	工件编号	
钣金件成形尺寸公差要求(备注: 括号内为钣金件下料尺寸公差要求)						规格	校准	工件名称	
尺寸范围	3~6	>6~30	>30~120	>120~400		单重	审核	比例	页次
公差等级	±0.6 (±0.1)	±0.8 (±0.2)	±1 (±0.3)	±1.4 (±0.5)		0.000	制图	日期	版次
尺寸范围	>400~1000	>1000~2000	>2000~4000						A
公差等级	±1.7 (±0.8)	±2.2 (±1.2)	±2.6 (±2)						

1

2

3

4

5

6

机械图 第一视角投影

比例: 1:2.5

A

A

B

B

C

C

D

D

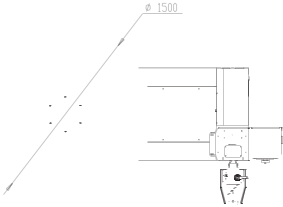
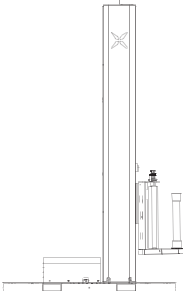
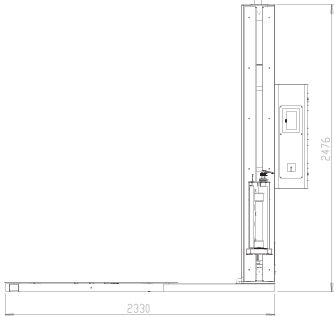

技术要求:

1-
2-
3-

				单位: mm 材料:	零件名称:			江苏小蜜蜂 智能科技有限公司	
标记: 处数		无效文件内容及内容		签字/日期		材料类型:	组别:	文件编号:	
注: 本标准符合GB/T 1184-1996, 为检验要求。		材质: (未指定)		规格:		处理方式:	工件名称:		
锻件公差尺寸公差等级: (备注: 括弧内为锻件下料尺寸公差等级)		校核:		单主:		审核:	出图:		
尺寸范围	3-6	>6-30	>30-120	>120-400	552600	制图:	日期:	页次:	版次:
公差等级	± 0.6 (± 0.1)	± 0.8 (± 0.2)	± 1 (± 0.3)	± 1.4 (± 0.5)					A
尺寸范围	>400-1000	>1000-2000	>2000-4000						
公差等级	± 1.7 (± 0.8)	± 2.2 (± 1.2)	± 2.6 (± 2)						

1

2

3

4

5

6

A1-桂

1

2

3

4

5

6

机械制图 第一视图投影

比例: 1:25

A

A

B

B

C

C

D

D

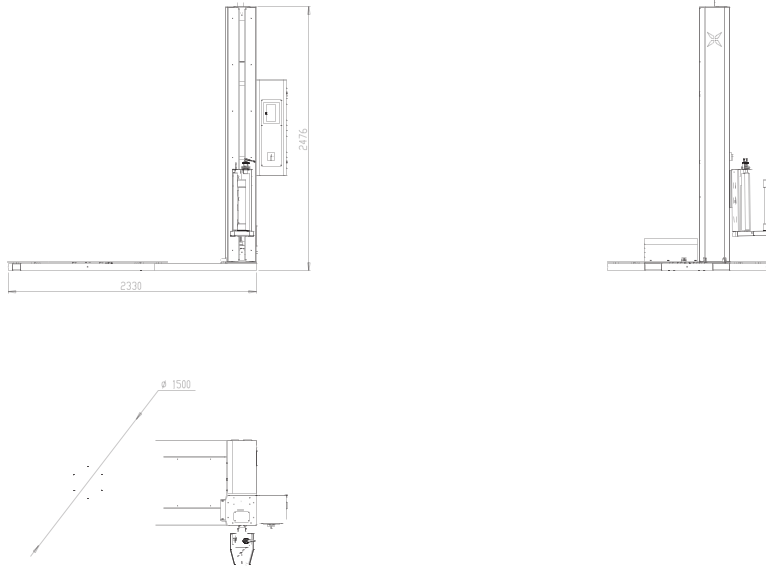

技术要求:
1. 零件表面应进行防锈处理。

标记	买前文件号及内容		签字/日期	单位: mm	零件名称	江苏小华智能科技有限公司	
说明	注: 本图参照公差标准 GB/T 1184-1996, 为检验用文件。			材料	材料类型	组别	物料号: h18474.0h, d19311.0MP
备注: 本图作为制造零件的参考图(不作为加工依据)				规格	处理形式	工件编号	
尺寸范围	3-6	>6-30	>30-120	>120-400	标准	工件名称	
公差等级	±0.6 (+0.1)	±0.8 (+0.2)	±1 (+0.3)	±1.4 (+0.5)	审查	比例 页次 版次	
尺寸范围	>400-1000	>1000-2000	>2000-4000		单主	A1-1	
公差等级	±1.7 (+0.8)	±2.2 (+1.2)	±2.6 (+1.2)		552.600	A	

1

2

3

4

5

6

电铸加工 第一视角投影

比例: 1:2.5

A

A

B

B

C

C

D

D

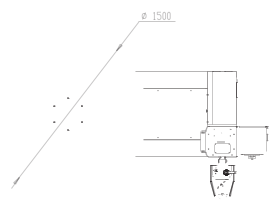
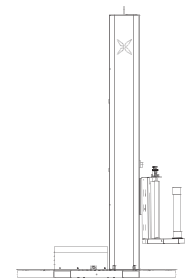
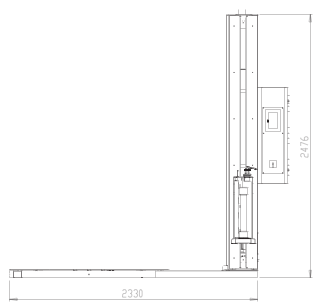

技术要求:
5.0.1.1

标记		更改		工程文件号及内容		签字/日期		单位: mm		零件名称		物料类型		组别		物料号		物料名称	
				注: 本图所标注的尺寸均符合 GB/T 1184-1996. 为检验基准.				材料		规格		处理工艺		热处理		工作编号		物料名称	
尺寸范围		公差等级		尺寸范围		公差等级		单件		审核		制图		日期		比例		页次	
3-6		H7/f6		>6-30		H8/f7		552.600		552.600		552.600							
>120-400		H9/f8		>1000-2000		H11/d9													
>400-1000		H11/f9		>2000-4000		H12/d10													
>1000-2000		H12/f10																	

1

2

3

4

5

6

A1-1